

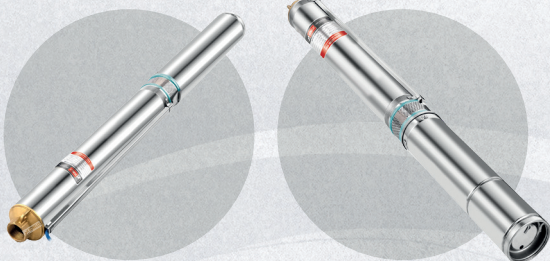

## BOMBA SUMERGIBLE TIPO LAPICERO ACERO INOXIDABLE

**3 HP**

MONOFÁSICO / 60HZ



## DESCRIPCIÓN

Bombas de agua sumergible (Tipo Lapicero) de 3HP y salida de 2" para uso agrícola en pozos y ríos para sumergir. Ideal para campos agrícolas, proyectos de riego y riego tecnificado. Los productos Bonelly industrial cuentan con calidad y certificación internacional, lo cual avalan a una compra garantizada en todos nuestros productos. Cuenta con dos años de garantía en todos nuestros modelos en bombas de agua.

## DATOS TÉCNICOS

Modelo	4STM10-14
Tipo	Alta presión
Material	Acero inoxidable - Alta Resistencia
Diámetro de salida	2 Pulgadas
Altura de descarga	83 m Altura Máxima
Máxima Potencia	3HP / 2.2 KW
Velocidad	3450 RPM
Flujo Máximo	240 L/min - 14.4 m <sup>3</sup> /h
Motor	Monofásico 60Hz
Voltaje	220v
Garantía	2 años

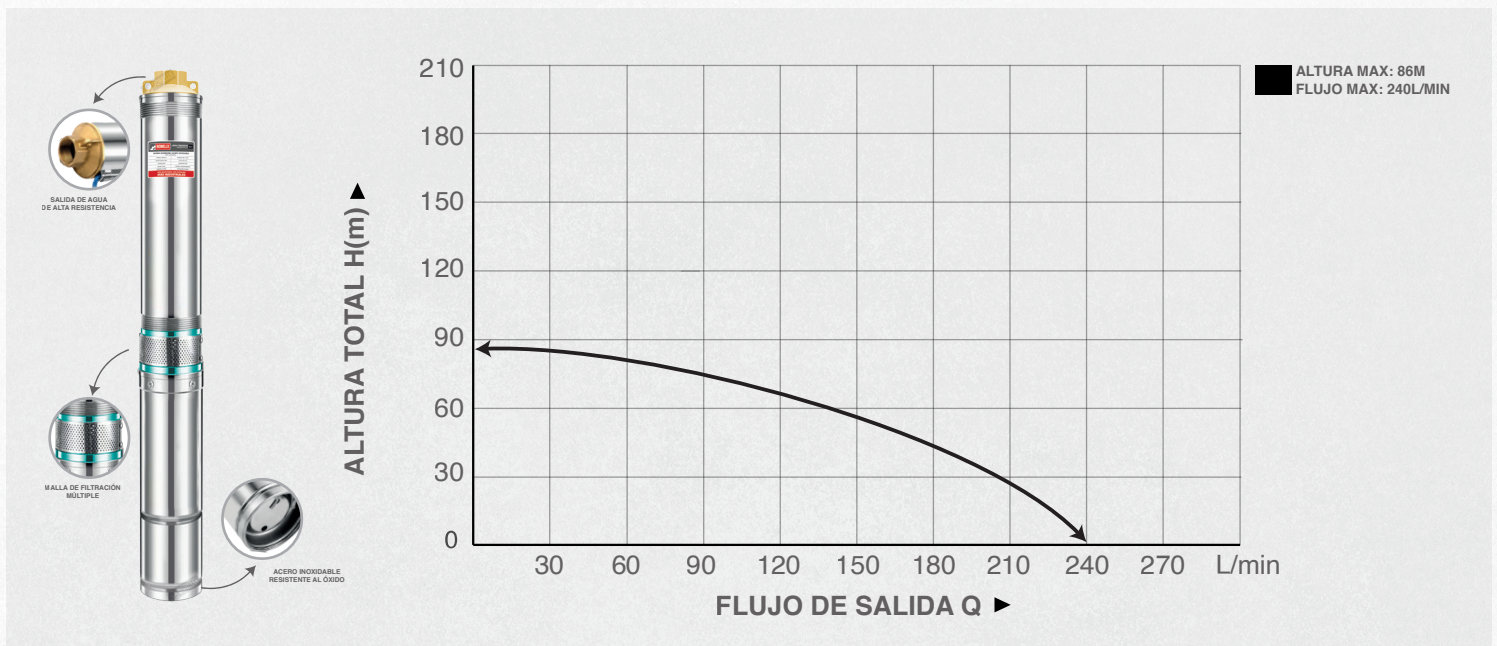

Modelo	Potencia		Entrada/ Salida (In)	Succión Max. (m)	Flujo Max.													
	kw	hp				m <sup>3</sup> /h	0	1.8	3.6	5.4	7.2	9.0	10.8	12.6	14.4			
4STM10-14	2.2	3	2"	14.4 M3/H	H(m)	86	83	79	75	70	62	51	36	20				

# Agrotech

MAQUINARIAS

- |                           |                                   |
|---------------------------|-----------------------------------|
| 1. Salida                 | 19/20. Tornillo, Nuez             |
| 2. O-Ring                 | 21/22/23. Enchufe                 |
| 3. Válvula                | 24. Sello mecánico                |
| 4. Protector de válvula   | 25. Rodamiento de bolas           |
| 5. O-Ring                 | 26. Rotor                         |
| 6. Terminal de crimpado   | 27. Valuta                        |
| 7. Abrazadera de alambre  | 28. Impulso                       |
| 8. Cuerpo de bomba        | 30. Conector estriado             |
| 9. Tornillo de bloqueo    | 31. Tornillo cruzado              |
| 10. Casquillo espaciador  | 32. Filtro                        |
| 11/29. Bushing            | 33. Asiento del cojinete superior |
| 12. Protector             | 34. Asiento del cojinete inferior |
| 13/14. Lavadora de caucho | 35. Membrana                      |
| 15. Protector de goma     | 36. Muelle de abrazadera          |
| 16. Arandela de resorte   | 37. Cubierta de tornillo          |
| 17. Sello                 | 38. Cubierta de prensaestopas     |
| 18. Articulación          | 39. Shaft                         |

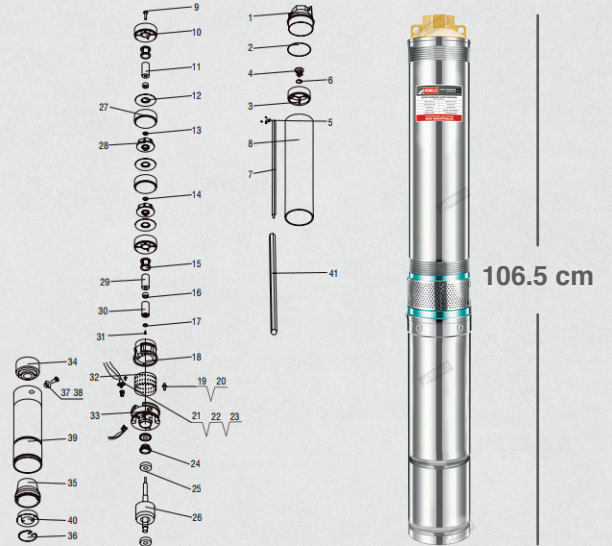

## Características

Cuerpo	<b>Acero Inoxidable - Alta Resistencia</b>
Conexión	<b>Cobre (Fuerte Conductividad)</b>
Cabezal	<b>Anillo para cuerda de nylon (Instalación)</b>
Salida de Agua	<b>2 Pulgadas</b>
Diámetro Cabezal	<b>Ø 5 cm</b>
Diámetro Cuerpo	<b>Ø 10 cm</b>
Altura	<b>106.5 cm</b>

## Aplicaciones

Aplicaciones y uso de la bomba 4STM10-14	<ul style="list-style-type: none"> <li>- Para uso agrícola y riego tecnificado.</li> <li>- Para abastecimiento de agua de pozos o embalses para uso doméstico.</li> <li>- Para aplicaciones civiles e industriales.</li> </ul>
--	--

## Accesorios

Caja x unid. de la bomba 4STM10-14	<p><b>Incluye dentro de la caja del 4STM10-14</b></p> <ul style="list-style-type: none"> <li>- 1 Manual de uso.</li> <li>- Interruptor de control</li> <li>- Cinta impermeable.</li> </ul>
------------------------------------	--